

KNOPPLADER



Knopplader på lager

Spar tid og få dine knopplader direkte fra lager. Vi har knopplader i AISI 304 til omgående levering med mønster:

- 50/100 (1450x3000x1,5 mm)
- 100/100 (1500x3000x1,5 mm)

Knoppladens stærke konstruktion

Knoppladens design, med kombineret perforering og optræk, giver en stærk konstruktion som tillader et højt tryk. Knoppladerne er derfor ideelle til brug i fx rustfri procestanke, hvor der er brug for enten opvarmning eller køling af et produkt.

Specialfremstillede knopplader

Vi leverer gerne knopplader på fixmål på længden i enten 1,5 eller 2,0 mm tykkelse i både EN 1.4301, EN 1.4404 og EN 1.4462.

Samtidig kan vi levere knopplader med det centerhul og de udskæringer du ønsker samt frikant efter dine specifikationer.

Vi tager gerne pladesaksen frem

Vi står naturligvis gerne for efterbearbejdning af dine knopplader fx klip, buk og valsning.

Kontakt os på telefonnummer 87 93 44 00 for mere information.

Vi ser frem til at høre fra dig.

RMIG

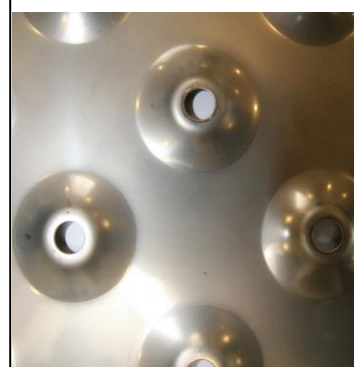

KNOPPLADER



Tekniske specifikationer

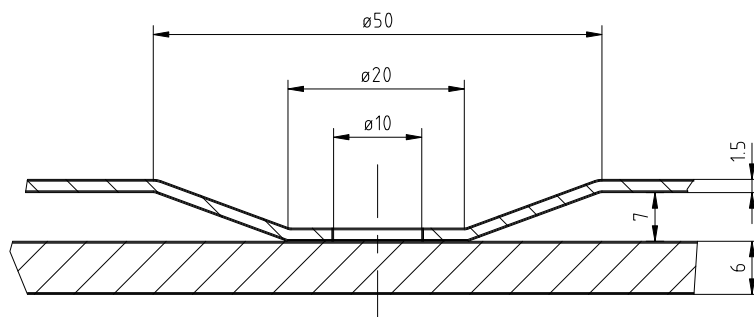
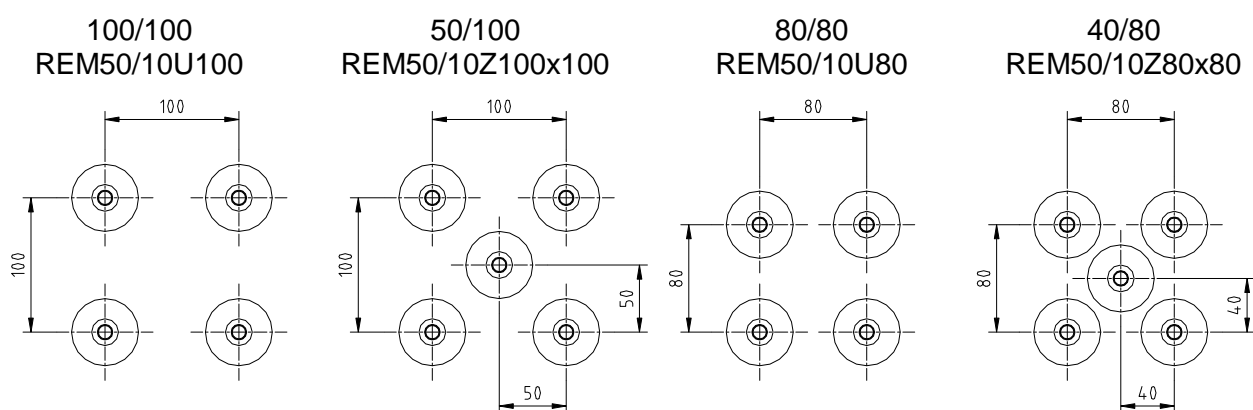

Se godkendt arbejdstryk for 1,5 mm i nedenstående tabel:

Mønster	100/100	50/100	80/80*	40/80*
RMIG Mønster	REM50/10U100	REM50/10Z100x100	REM50/10U80	REM50/10Z80x80
Bagplade mm	6,0 mm	6,0 mm	*	*
Temperatur	Bar	Bar	*	*
20° C	2,36	4,65	*	*
50° C	1,74	3,43	*	*
100° C	1,55	3,04	*	*
150° C	1,40	2,75	*	*
200° C	1,16	2,29	*	*

(* ej PED godkendt)